

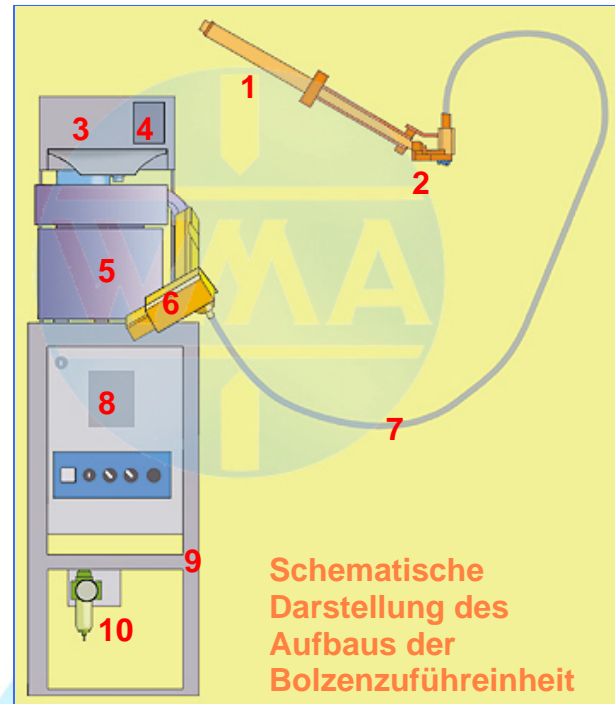

Zuführeinheit (Schweißbolzen)

Stand: 09.2008

für Gewindebolzen, Schweißschrauben und
Sondergewindebolzen



- | | |
|----------------------|-------------------------------|
| 1 Zustellvorrichtung | 6 Bolzenvereinzeler |
| 2 Spannfutter | 7 Kunststoffschlauch |
| 3 Fülltrichter | 8 Schaltschrank mit Steuerung |
| 4 Füllstandscharter | 9 Gestell |
| 5 Rütteltrommel | 10 Luftdruck-Manometer |

- für Gewindebolzen und Sondergewindebolzen
- Vorratsbehälter mit Zuführtrichter im Rotierförderer
- Rotierförderer mit Vereinzeler
- Selektionsleistung: ca. 40 Bolzen oder Schrauben pro Minute
- Zustellwinkel: 30°
- Luftdruck: 5 bar
- SPS-Ablaufsteuerung Siemens Logo



**WMA liefert die Zuführeinheiten Deutschland weit
speziell auf Ihre Bedürfnisse abgestimmt.
Namhafte Großbetriebe setzen die Zuführeinheiten in ihrer
automatisierten Produktion ein.**

Passende Elektroden finden Sie unter: Elektroden für Schweißschrauben
und -bolzen

Technische Änderungen, die dem Fortschritt dienen, behalten wir uns vor.

© by WMA Schmidt & Bittner GmbH, Baumwaide 23, D-74360 Ilsfeld-Auenstein, Tel. +49 7062 9066-0, Fax +49 7062 9066-20
info@wma-sb.de oder wma-sb@t-online.de, <http://www.wma-sb.de>

Bolzenzufuhr-1



Zuführeinheit (Schweißbolzen)

Stand: 09.2008

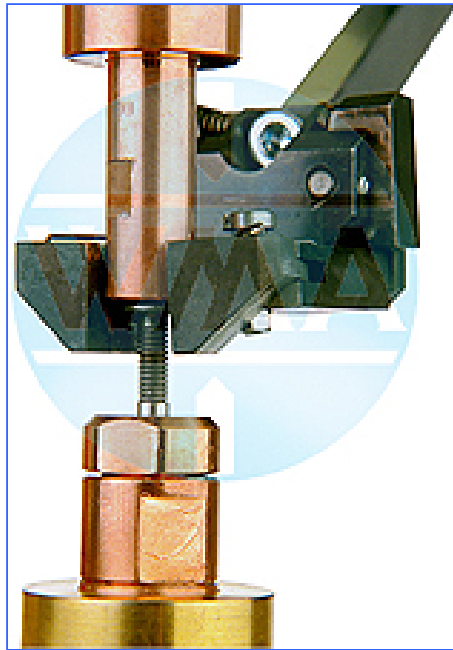

Zuführung des Schweißbolzens zur Schweißelektrode.

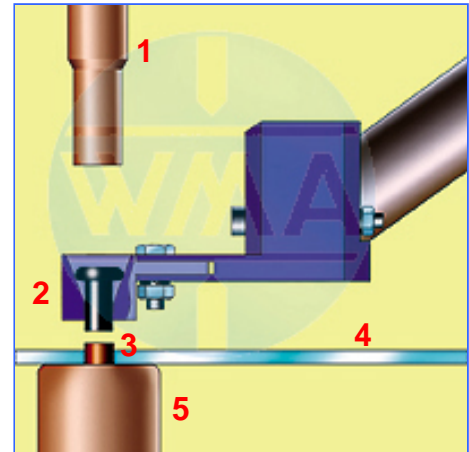

- 1 Obere Elektrode
- 2 Schweißbolzen in Spannbacken
- 3 Isolierhülse
- 4 Werkstück
- 5 Untere Elektrode

Optionen:

- Die Bolzen-Zuführeinheit ist nur als Swing-Type lieferbar
- Doppel-Zuführung ist möglich
- Eine Schallschutzhaube mit Nachfüllklappe ist erhältlich
- Abfrageeinheit am Zuführkopf anbaubar

Technische Änderungen, die dem Fortschritt dienen, behalten wir uns vor.

© by WMA Schmidt & Bittner GmbH, Baumwaide 23, D-74360 Ilsfeld-Auenstein, Tel. +49 7062 9066-0, Fax +49 7062 9066-20
info@wma-sb.de oder wma-sb@t-online.de, <http://www.wma-sb.de>

Bolzenzufuhr-2