



Elektrodenfräser 4000

Stand: 09.2008

Pneumatischer, handgeführter Elektrodenfräser 4000

- zur mechanischen Nachbearbeitung von Elektrodenkappen bei Handschweißzangen.
- Nachbearbeitung in nur 3 Sekunden (in stromlosem Zustand!)
- austauschbarer Fräskopf zur Bearbeitung rotationssymmetrischer Elektrodenkappen.

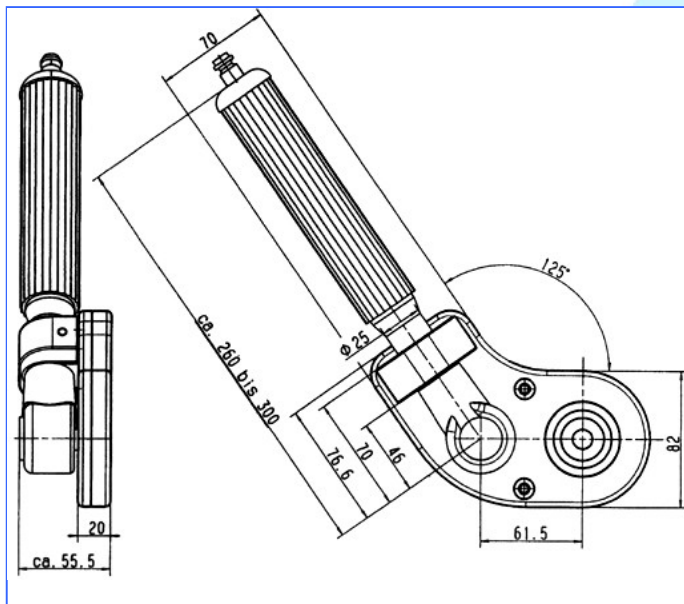
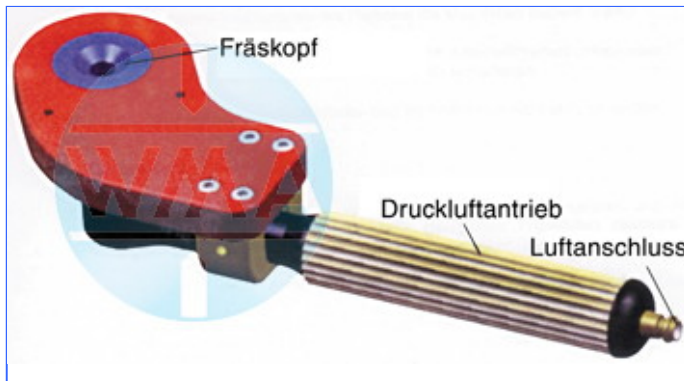

Max. Elektrodenkraft	1,1 – 1,4 kN
Fräszeit	Startfräsen 3 x 5 s
	Normalfräsen 1,5 – 5 s
Drehmoment	90 Nm
Drehzahl	170 U/min
Betriebsdruck	5,5 – 6,3 bar
Druckluftverbrauch	190 l/min
Gewicht	2,5 kg
Luftanschluss	Stecknippel 1/4"

Bestellnummer: XH2.010.005

Ohne Fräskopf und Messer!

Elektroden Durchmesser und Form angeben

Technische Änderungen, die dem Fortschritt dienen, behalten wir uns vor.

© by WMA Schmidt & Bittner GmbH, Baumwaide 23, D-74360 Ilfeld-Auenstein, Tel. +49 7062 9066-0, Fax +49 7062 9066-20
info@wma-sb.de oder wma-sb@t-online.de, <http://www.wma-sb.de>

Elektrodenfräser-1



Elektrodenfräser 4000

Stand: 09.2008

Ausführungsvarianten:

Schraubfräskopf	Schraub-Schneidplatte Klemm-Schneidplatte Klemm-Schneidplatte (2x)	45 mm Flansch, 50 mm Flansch 45 mm Flansch, 50 mm Flansch 45 mm Flansch
Sonder-Schraubfräskopf	Klemm-Schneidplatte	50 mm Sonderflansch
Bajonettfräskopf	Schraub-Schneidplatte Klemm-Schneidplatte (1 od. 2x)	45 mm Flansch 45 mm Flansch
Sonderbajonettfräskopf	Klemm-Schneidplatte	50 mm Sonderflansch
Sonderfräskopf	Klemm-Schneidplatte	Sonderflansch
Zahnrad-Sonderfräskopf	Schraub-Schneidplatte	
Elektrodenkappen-Durchmesser	13 mm, 16 mm, 20 mm	
Integrierte Führung der Elektrodenkappen im Fräser	ohne Führung, Führung oben, Führung unten, Führung beidseitig	
Schaltfahne zur Drehzahlüberwachung	ohne Schaltfahne, eine Schaltfahne oben, zwei Schaltfahnen oben, eine Schaltfahne unten	

Technische Änderungen, die dem Fortschritt dienen, behalten wir uns vor.

© by WMA Schmidt & Bittner GmbH, Baumwaide 23, D-74360 Ilsfeld-Auenstein, Tel. +49 7062 9066-0, Fax +49 7062 9066-20
info@wma-sb.de oder wma-sb@t-online.de, <http://www.wma-sb.de>

Elektrodenfräser-2



Elektrodenfräser 4000

Stand: 09.2008

Informationen zum Aufbau:

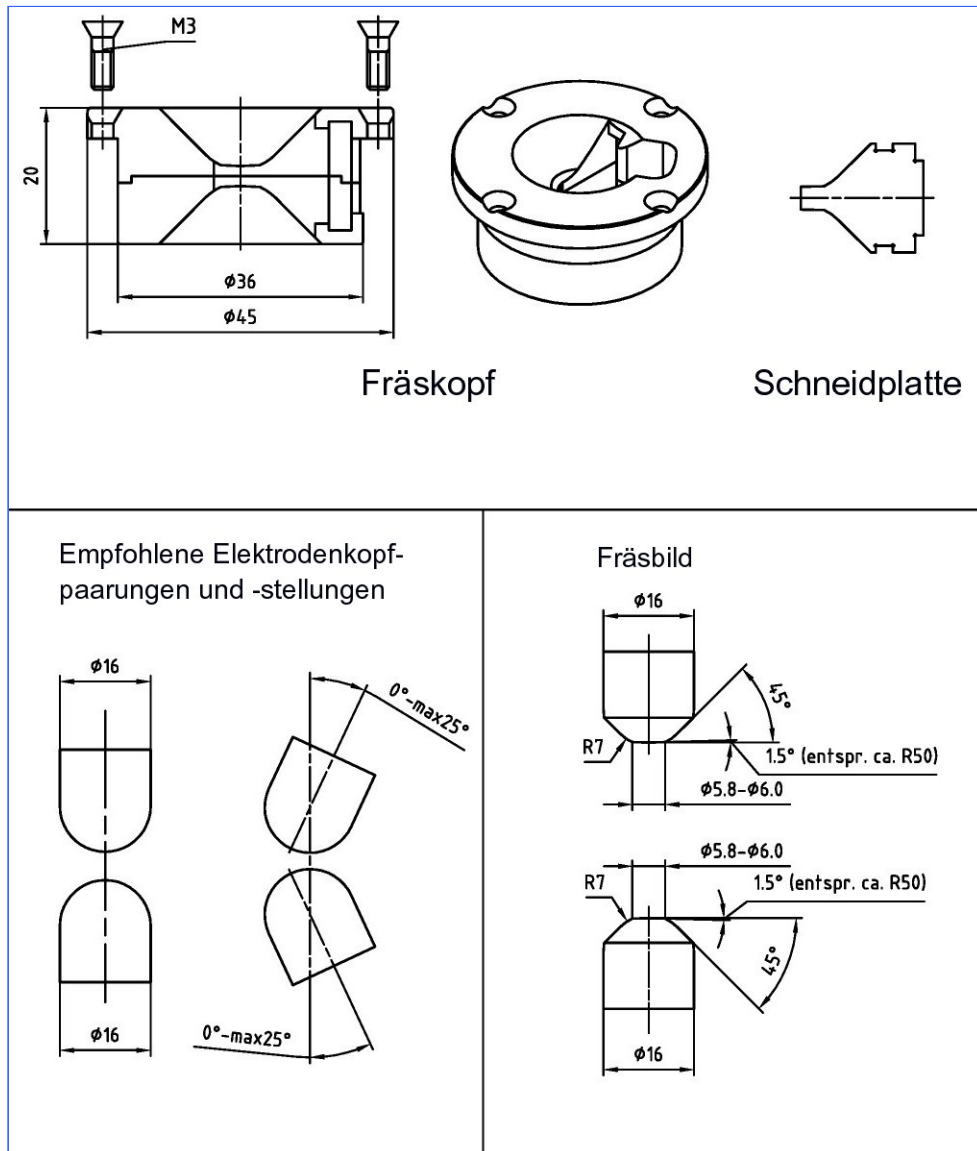

Bei Bestellung bitte Elektrodenkopfform und -maße angeben.

Technische Änderungen, die dem Fortschritt dienen, behalten wir uns vor.

© by WMA Schmidt & Bittner GmbH, Baumwaide 23, D-74360 Ilsfeld-Auenstein, Tel. +49 7062 9066-0, Fax +49 7062 9066-20
info@wma-sb.de oder wma-sb@t-online.de, <http://www.wma-sb.de>

Elektrodenfräser-3