



# Elektrodenarme mit Elektroden luftgekühlt

Stand: 01.2011

## für sämtliche handbetätigten Punktschweißzangen

**Standardausführung: runde Ausführung** mit Durchmesser 18 mm. Wir liefern auch mit Durchmesser 16 mm oder **Vierkant-Ausführung** 20 x 20 mm.

Die Elektrodenarme werden standardmäßig mit Klemmnuss und den dazugehörigen Elektroden (Durchmesser 12 mm) ausgeliefert. Auf Wunsch liefern wir auch mit Elektrodenkappenhaltern und Elektrodenkappen. Elektroden mit Durchmesser 10 mm und kleiner auf Anfrage.

Bestellnummern beziehen sich auf die Standardausführung 18 mm!

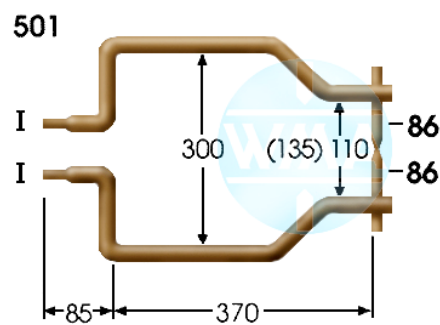

Satz 501 = KL00501180-000

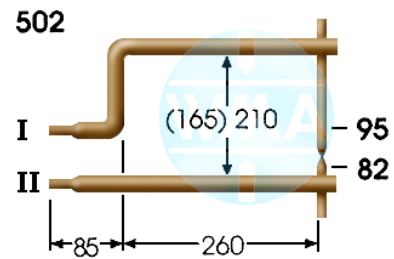

Satz 502 = KL00502180-000

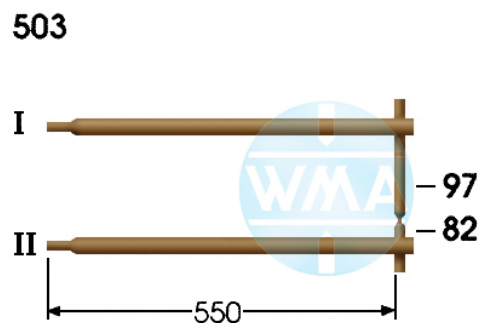

Satz 503 = KL00503180-000

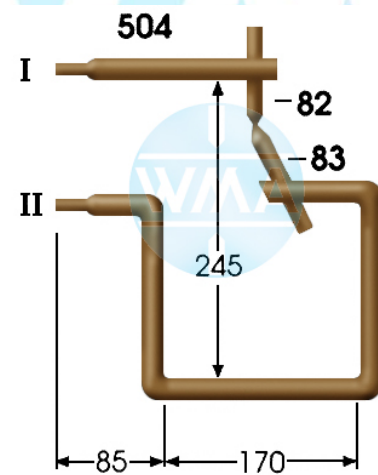

Satz 504 = KL00504180-000



# Elektrodenarme mit Elektroden

## luftgekühlt

Stand: 01.2011

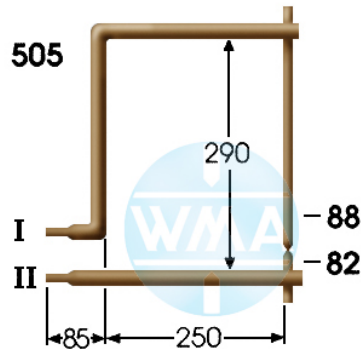

Satz 505 = KL00505180-001

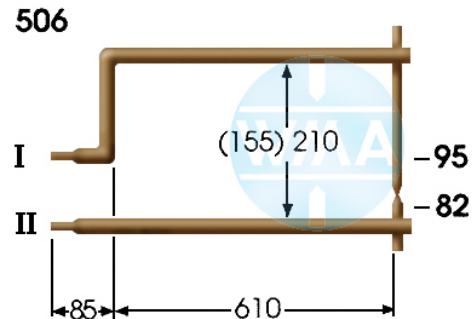

Satz 506 = KL00506180-000

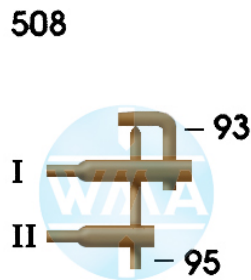

Satz 508/93-95  
KL00508180-000



Satz 508/92-95  
KL00508180-003

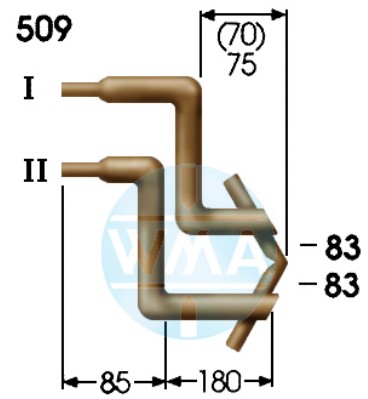

Satz 509 = KL00509180-000

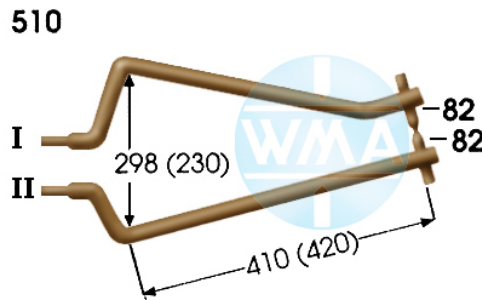

Satz 510 = KL00510180-000

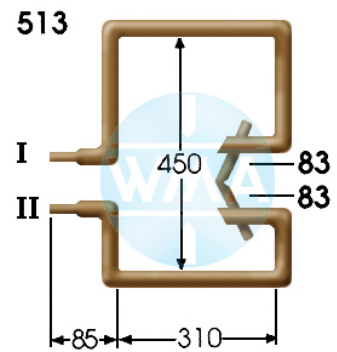

Satz 513 = KL00513180-000

Technische Änderungen, die dem Fortschritt dienen, behalten wir uns vor.

© by WMA Schmidt & Bittner GmbH, Baumwaide 23, D-74360 Illfeld-Auenstein, Tel. +49 7062 9066-0, Fax +49 7062 9066-20

info@wma-sb.de oder wma-sb@t-online.de, <http://www.wma-sb.de>

Arme-luftgekühlt-2



# Elektrodenarme mit Elektroden luftgekühlt

Stand: 01.2011

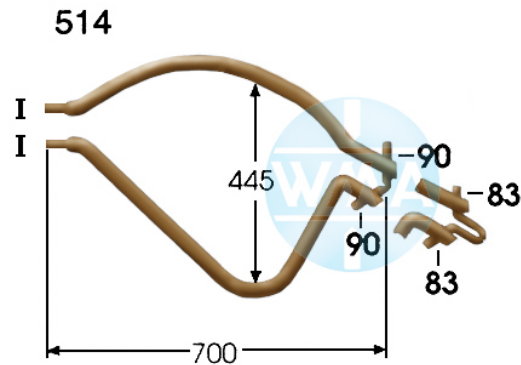

Satz 514/90 = KL00514180-000  
Satz 514/83 = KL00514180-001

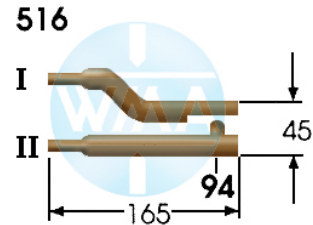

Satz 516 = KL00516180-000

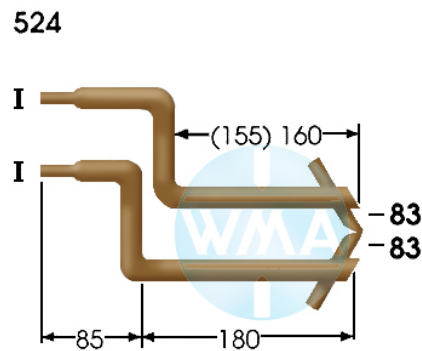

Satz 524 = KL00524180-000

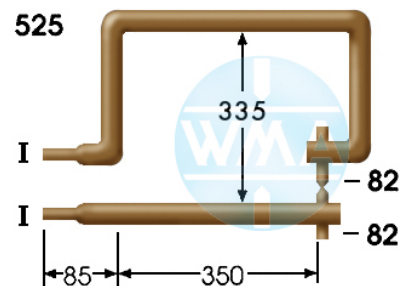

Satz 525 = KL00525180-000

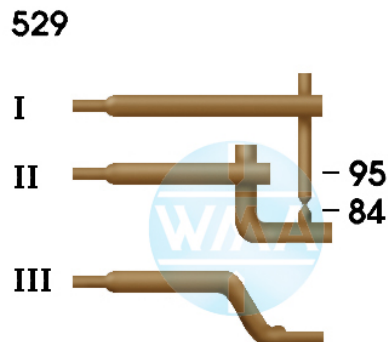

Satz 529/I+II = KL00529180-001  
Satz 529/I+III = KL00529180-005

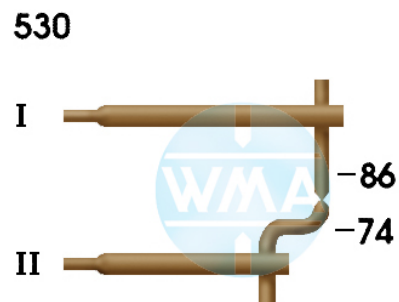

Satz 530 = KL00530180-000

Technische Änderungen, die dem Fortschritt dienen, behalten wir uns vor.

© by WMA Schmidt & Bittner GmbH, Baumwaide 23, D-74360 Illfeld-Auenstein, Tel. +49 7062 9066-0, Fax +49 7062 9066-20  
info@wma-sb.de oder wma-sb@t-online.de, <http://www.wma-sb.de>

Arme-luftgekühlt-3



# Elektrodenarme mit Elektroden

## luftgekühlt

Stand: 01.2011

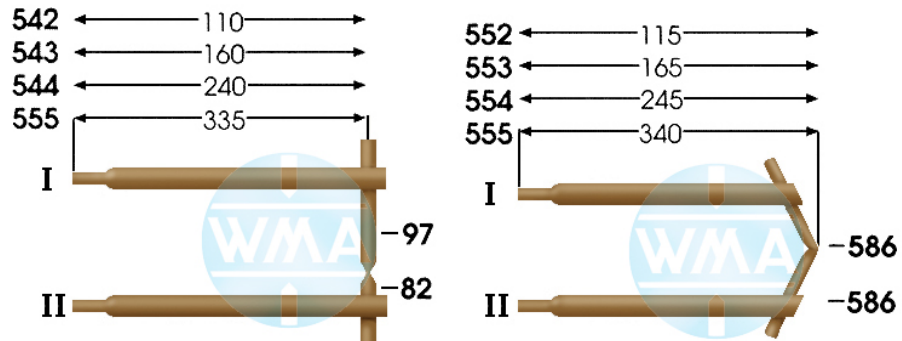

Satz 542 = KL00542180-002  
 Satz 543 = KL00543180-000  
 Satz 544 = KL00544180-000  
 Satz 545 = KL00545180-000

Satz 552 = KL00552180-000  
 Satz 553 = KL00553180-000  
 Satz 554 = KL00554180-000  
 Satz 555 = KL00555180-000

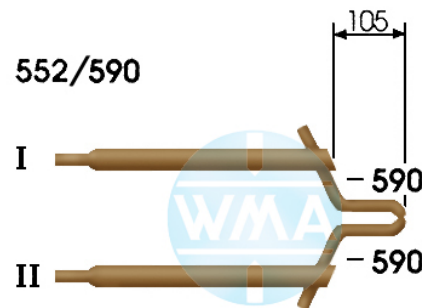

Satz 552/590 = KL00552180-001

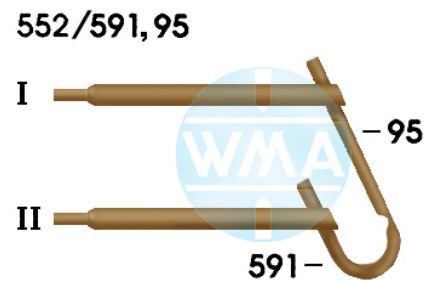

Satz 552/591-95 = KL00552180-003