



Kassetten-Zuführeinheit

Stand: 01.2011

nur für Vierkantmuttern nach DIN oder ISO

Zum schnellen Wechsel zwischen M5, M6, M8 oder M10!

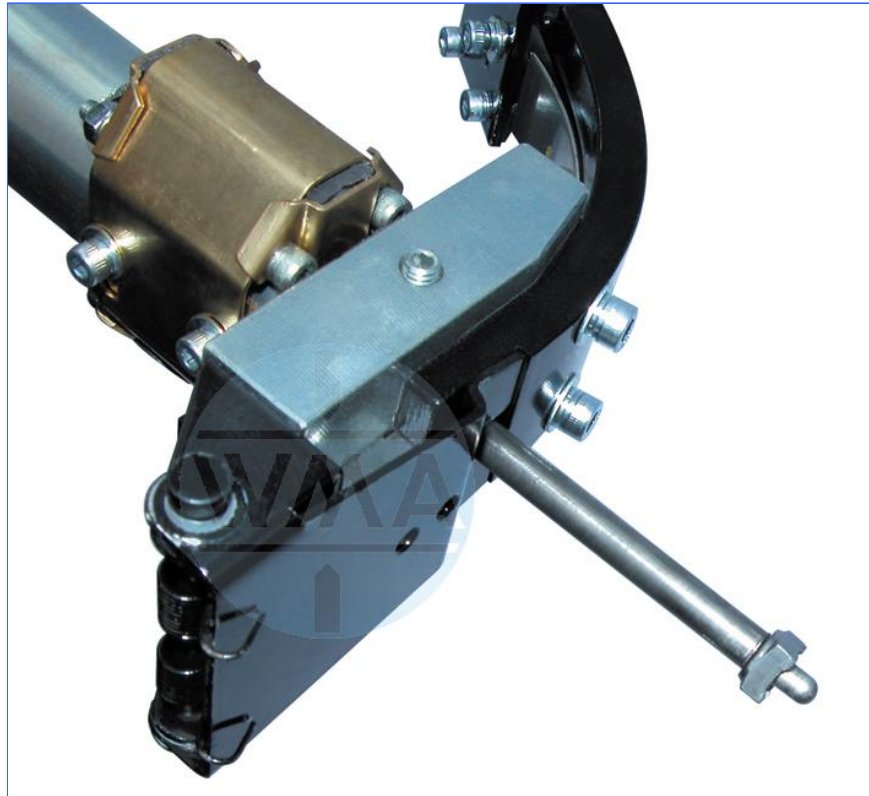

- für Vierkantmuttern
- Vorratsbehälter mit Zuführtrichter im Rotierförderer
- Rotierförderer mit Kassetten-Vereinzelner
- Selektionsleistung: ca. 40 bis 60 Muttern pro Minute
- SPS-Ablaufsteuerung Siemens Logo
- Lieferung mit 3 m Zustellschlauch



**WMA liefert die Zuführeinheiten
speziell auf Ihre Bedürfnisse abgestimmt.
Namhafte Großbetriebe setzen die Zuführeinheiten in
ihrer automatisierten Produktion ein.**

Passende Elektroden finden Sie unter: Elektroden für Schweißmuttern

Technische Änderungen, die dem Fortschritt dienen, behalten wir uns vor.

© by WMA Schmidt & Bittner GmbH, Baumwaide 23, D-74360 Illfeld-Auenstein, Tel. +49 7062 9066-0, Fax +49 7062 9066-20
info@wma-sb.de oder wma-sb@t-online.de, <http://www.wma-sb.de>

Kassetten-Mutterzufuhr-1



Kassetten-Zuführeinheit

Stand: 01.2011



Grundgerät- Bestellnummern:

M5 = XQ9.705.D00

M6 = XQ9.706.D00

M8 = XQ9.708.D00

M10 = XQ9.710.D00

Um von einer Muttergröße zur anderen zu wechseln, ist nur der Vereinzler auszuwechseln, und nicht das ganze Gerät!



Abbildung zeigt den schnellen Wechsel des Kassetten-Vereinzlers.

Kassetten-Vereinzler-Bestellnummern:

für M5 = XQ9.705.001

für M6 = XQ9.706.001

für M8 = XQ9.708.001

für M10 = XQ9.710.001



Kassetten-Zuführeinheit

Stand: 01.2011



Zustellvorrichtung mit Abfrage (Option)

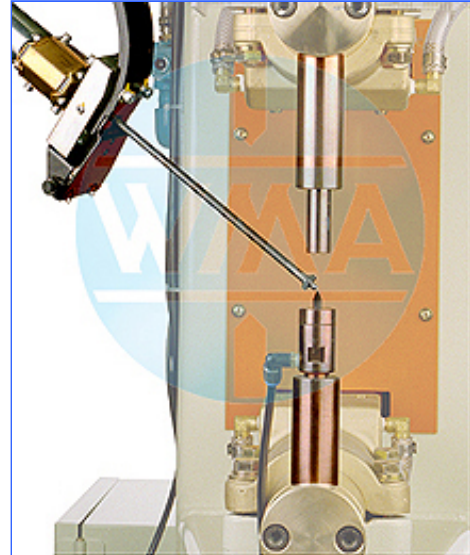

Zuführung der Schweißmutter auf die Pinspitze der Schweißelektrode.



Rütteltrommel mit angebautem Vereinzeler

Optionen:

- Die Zuführeinheiten sind als Rüttel- oder Swing-Typen lieferbar
- Doppel-Zuführung ist möglich
- Eine Schallschutzhaube mit Nachfüllklappe ist erhältlich
- Abfrageeinheit am Zuführkopf anbaubar

Technische Änderungen, die dem Fortschritt dienen, behalten wir uns vor.

© by WMA Schmidt & Bittner GmbH, Baumwaide 23, D-74360 Illfeld-Auenstein, Tel. +49 7062 9066-0, Fax +49 7062 9066-20
info@wma-sb.de oder wma-sb@t-online.de, <http://www.wma-sb.de>

Kassetten-Mutternzufuhr-3



Kassetten-Zuführeinheit

Stand: 01.2011

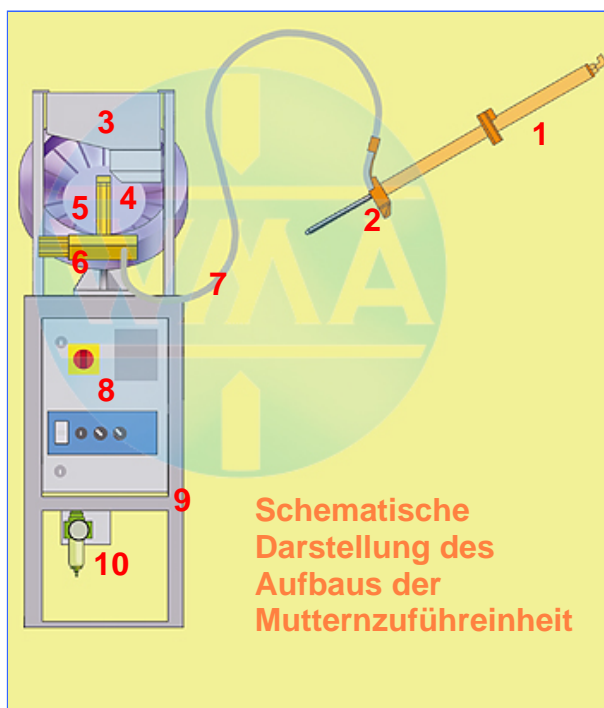

- 1 Zustellvorrichtung
- 2 Spannfutter
- 3 Fülltrichter
- 4 Füllstandschialter
- 5 Rütteltrommel
- 6 Mutternvereinzeler
- 7 Kunststoffschlauch
- 8 Schaltschrank mit Steuerung
- 9 Gestell
- 10 Luftdruck-Manometer

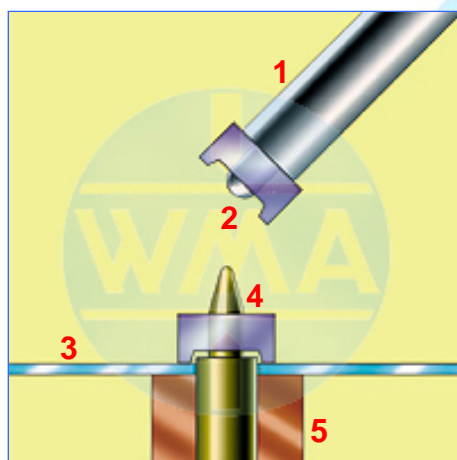

Technische Änderungen, die dem Fortschritt dienen, behalten wir uns vor.

© by WMA Schmidt & Bittner GmbH, Baumwaide 23, D-74360 Illfeld-Auenstein, Tel. +49 7062 9066-0, Fax +49 7062 9066-20
info@wma-sb.de oder wma-sb@t-online.de, <http://www.wma-sb.de>

Kassetten-Mutterzufuhr-4



Kassetten-Zuführeinheit

Stand: 01.2011

Optionale zusätzliche Überwachungsgeräte

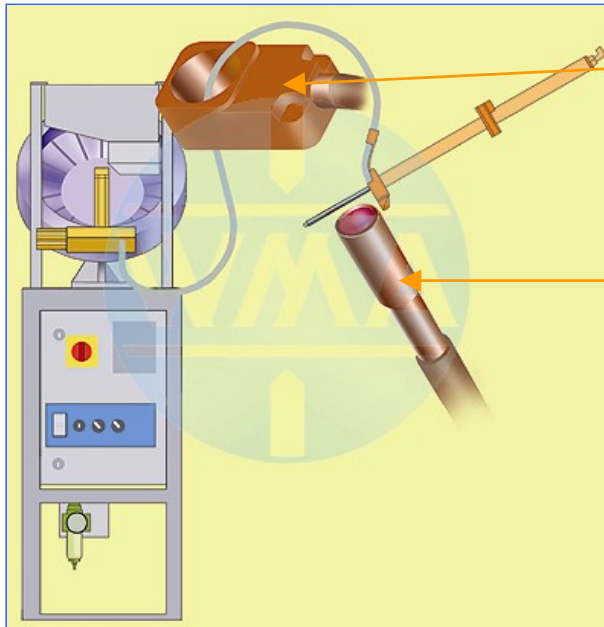

1 Ringsensor XQ9.500.007

überwacht, ob die Mutter erfolgreich durch den Schlauch geblasen wurde.

2 Induktiver Sensor XQ9.500.008

stellt fest, ob eine Mutter an der Zuführung bereitsteht.

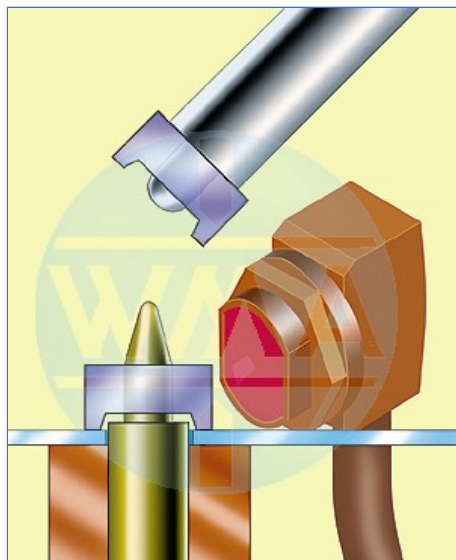

3 Laser-Reflexionstaster XQ9.500.009

überprüft, ob das Bauteil bzw. die Mutter zum Schweißen bereitliegen.



Kassetten-Zuführeinheit

Stand: 01.2011

Option zur Qualitätssicherung

Obere Elektrode mit
WMA-Mutternabfrage
zur „Lagerichtung“ und „ist Teil vorhanden“?

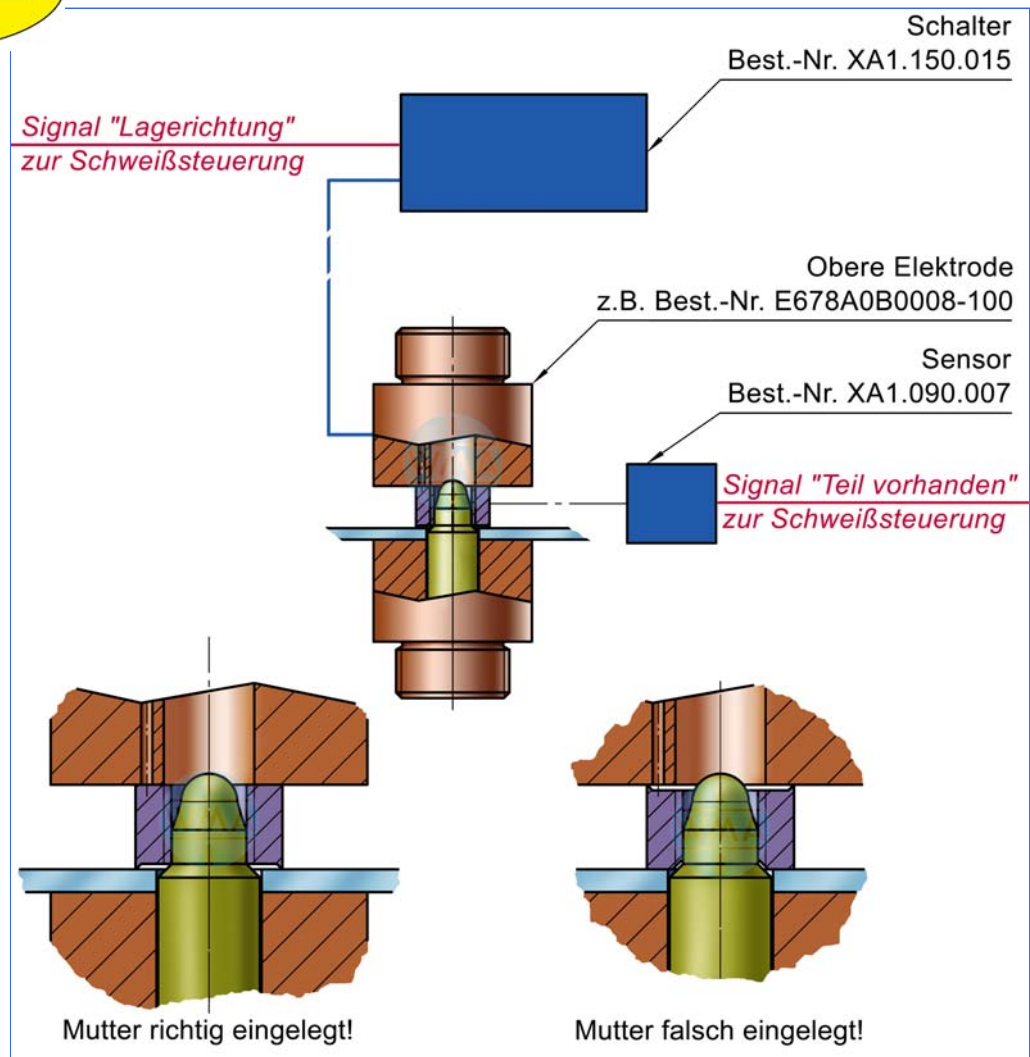

Technische Änderungen, die dem Fortschritt dienen, behalten wir uns vor.

© by WMA Schmidt & Bittner GmbH, Baumwaide 23, D-74360 Illfeld-Auenstein, Tel. +49 7062 9066-0, Fax +49 7062 9066-20
info@wma-sb.de oder wma-sb@t-online.de, <http://www.wma-sb.de>

Kassetten-Mutternzufuhr-6