



X-Kabelzange

Stand: 09.2008

pneumatisch betätigte, wassergekühlte* X-Punktschweißzange

- 2-fach Zylinder
- ATL, ATM
- Anpressdruck 350 daN
- die passenden wasser- oder luftgekühlten Elektrodenarme liefern wir in extrem verwindungssteifer Industriequalität.
- Formen siehe unter luftgekühlten Elektrodenarmen
- Andere Formen auf Anfrage

Diese Kabelzange wird bei InvertaSpot™ auch als Kfz-Zange verwendet.
Passende Elektrodenarme siehe unter Invertaarmer!

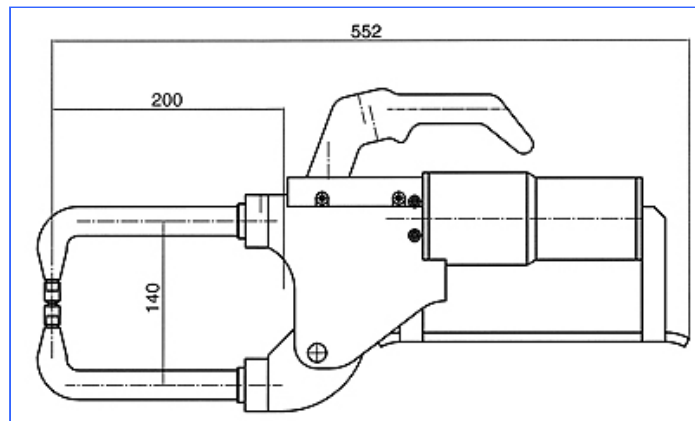
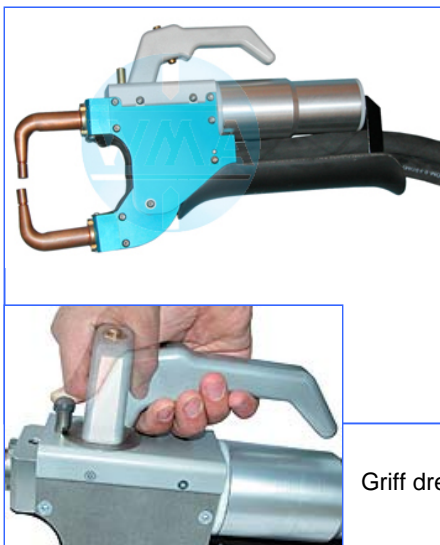

Griff drehbar um 90° nach rechts und links mit Feststellung

Schweißleistung**	3 + 3 mm
Anschlussquerschnitt	3 x 6 mm ² und Masse
Elektrodenkraft	350 daN
Elektroden-Durchmesser	14 mm
Schweißkabel-Länge	3000 mm
Bestellnummer	XK0.411.000

Weitere Varianten auf Anfrage!

** Die Angabe der Schweißwerte bezieht sich auf Stahlblech bei aussetzendem Betrieb.

*ein Wasserrückkühler ist im Lieferumfang nicht enthalten!

Technische Änderungen, die dem Fortschritt dienen, behalten wir uns vor.

© by WMA Schmidt & Bittner GmbH, Baumwaide 23, D-74360 Ilsfeld-Auenstein, Tel. +49 7062 9066-0, Fax +49 7062 9066-20
info@wma-sb.de oder wma-sb@t-online.de, <http://www.wma-sb.de>

X-Kabelzange-1