

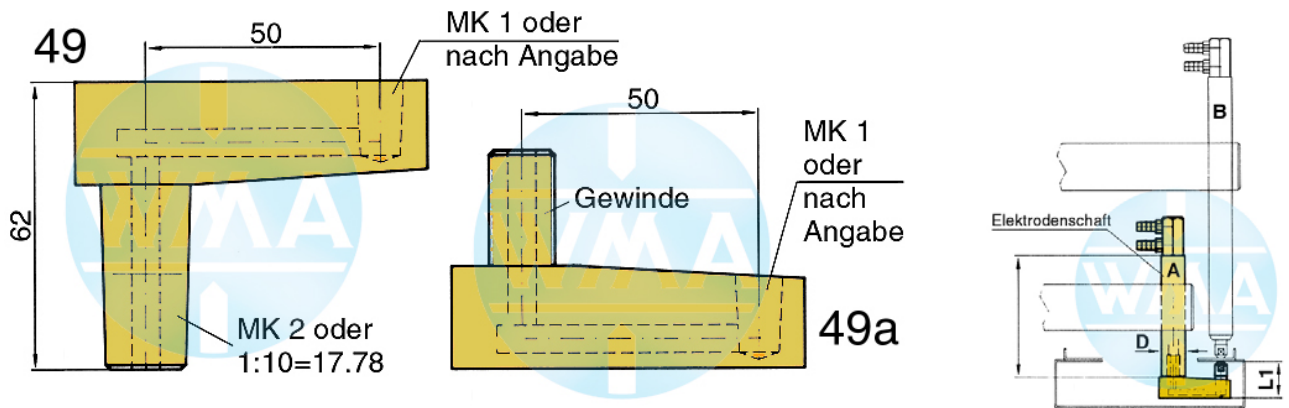

Elektrodenhalter

Stand: 01.2011



Bitte beachten!

- Der Elektrodenhalter **49a** wird immer mit dem Sonderelektrodenschaft **A** (mit Wasseranschluss) geliefert.
- Beim Einsatz des Elektrodenhalters **49a** ist unbedingt darauf zu achten, dass die Elektrodensäfte **A** und **B** die nötigen Längen haben; ebenso ist der Platzbedarf zwischen Elektrodenaufnahme und -schaft zu berücksichtigen!

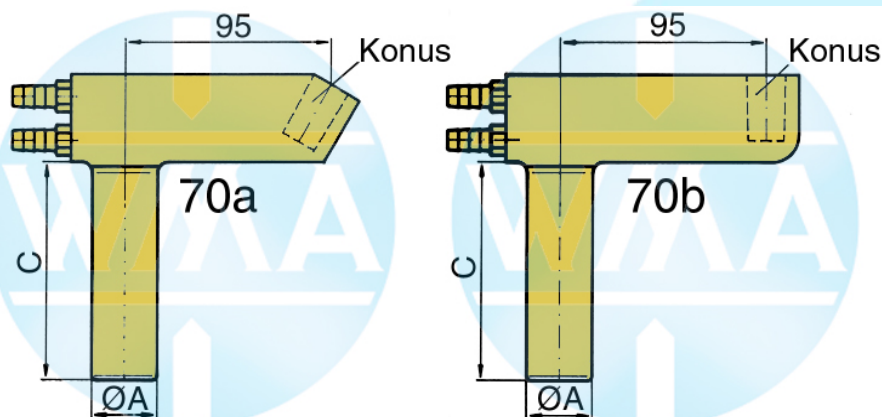

MK 1 oder 1:10 = 12
MK 2 oder 1:10 = 17.78

neu L71 (alt 70a)

L72 (alt 70b)

Bei Bestellung
bitte immer angeben:

- Nummer
- Konus oder Gewinde
- Ausladung (Standard 95 mm)
- Durchmesser A in mm
- C in mm (Standard 100 mm)

Bestellbeispiel:

L71 (alt 70a) / Konus / Ausladung / Ø A / - / Maß C /
L72 (alt 70b) / Konus / Ausladung / Ø A / - / Maß C /

Technische Änderungen, die dem Fortschritt dienen, behalten wir uns vor.

© by WMA Schmidt & Bittner GmbH, Baumwaide 23, D-74360 Illfeld-Auenstein, Tel. +49 7062 9066-0, Fax +49 7062 9066-20
info@wma-sb.de oder wma-sb@t-online.de, <http://www.wma-sb.de>

Elektrodenhalter-1



Elektrodenhalter

Stand: 01.2011

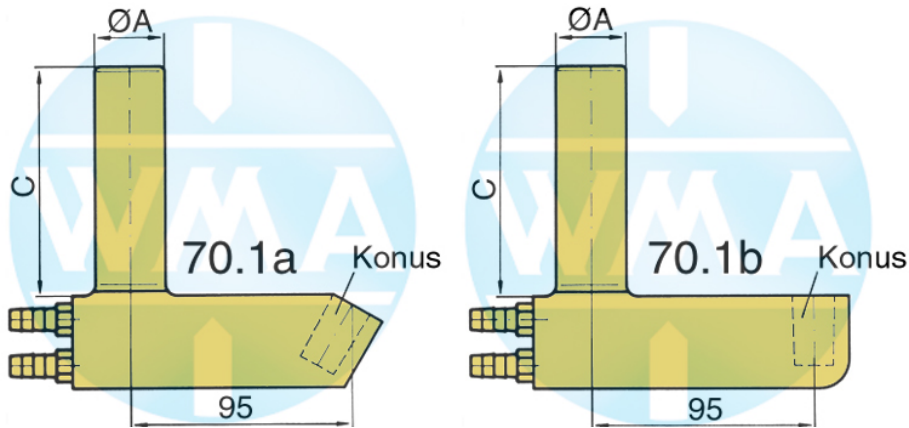

MK 1 oder 1:10 = 12
MK 2 oder 1:10 = 17.78

neu L73 (alt 70.1a)

L74 (alt 70.1b)

Bei Bestellung
bitte immer angeben:

- Nummer
- Konus oder Gewinde
- Ausladung (Standard 95 mm)
- Durchmesser A in mm
- C in mm (Standard 100 mm)

Bestellbeispiel:

L73 (alt 70.1a) / Konus / Ausladung / Ø A / - / Maß C /

L74 (alt 70.1b) / Konus / Ausladung / Ø A / - / Maß C /

Anwendungsbeispiele für Modell L71 (70a) und L73 (70.1a)

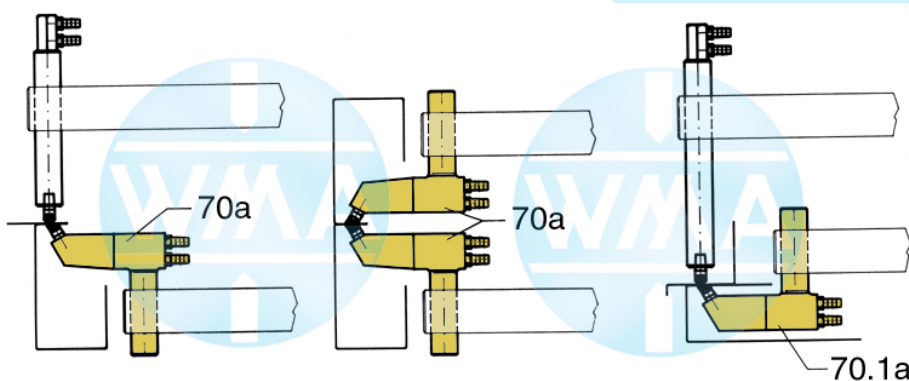

Technische Änderungen, die dem Fortschritt dienen, behalten wir uns vor.

© by WMA Schmidt & Bittner GmbH, Baumwaide 23, D-74360 Illfeld-Auenstein, Tel. +49 7062 9066-0, Fax +49 7062 9066-20
info@wma-sb.de oder wma-sb@t-online.de, <http://www.wma-sb.de>

Elektrodenhalter-2

Elektrodenhalter für Vielpunktanlagen

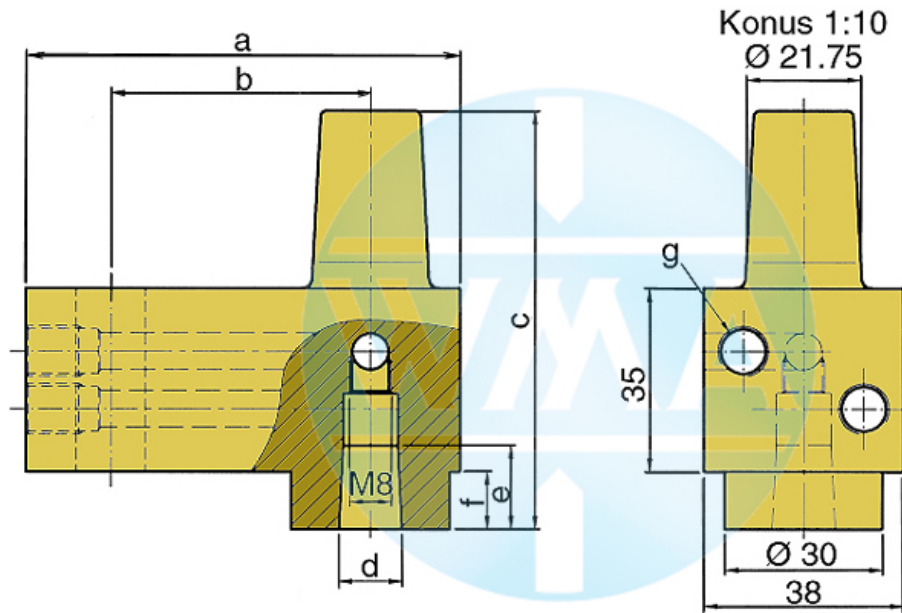

Dieser Elektrodenhalter wird hauptsächlich in Schweißmaschinen mit variablen und schnellwechselbaren Elektroden­schäften eingesetzt.

a	b	c	d	e		f	g	Bestellnummer
82	49	80	1:10=12,00	16	16	11	M10 x 1 oder R 1/8"	L60051080-000
82	49	80	MK1	16	16	11	M10 x 1 oder R 1/8"	L60091080-000
82	49	80	1:10=15,75	20	20	11	M10 x 1 oder R 1/8"	L60131080-001
82	49	80	1:10=18	20	20	11	M10 x 1 oder R 1/8"	L60061080-000
82	49	80	MK2	20	20	11	M10 x 1 oder R 1/8"	L60101080-000
82	49	90	1:10=21,75	31	31	21	M10 x 1 oder R 1/8"	L60221080-000
82	49	90	MK3	31	31	21	M10 x 1 oder R 1/8"	L60111080-000
97	64	90	1:10=21,75	31	31	21	M10 x 1 oder R 1/8"	L60221090-000
97	64	90	MK3	31	31	21	M10 x 1 oder R 1/8"	L60111090-000
107	74	90	1:10=21,75	31	31	21	M10 x 1 oder R 1/8"	L60221090-001
107	74	90	MK3	31	31	21	M10 x 1 oder R 1/8"	L60111090-001



Elektrodenhalter

Stand: 01.2011

Elektrodenaufspannhalter Typ L45, wassergekühlt

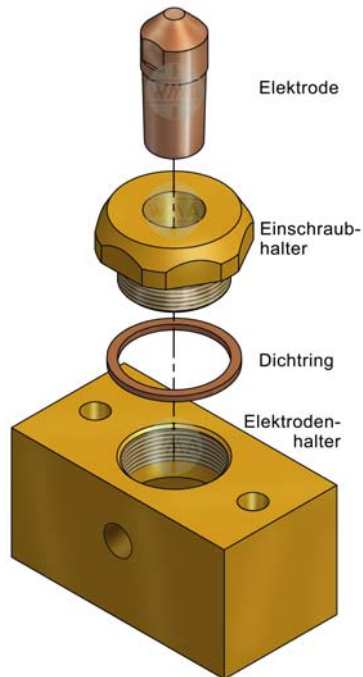

Diese Elektrodenaufspannhalter setzen sich aus folgenden Einzelteilen zusammen:

Elektrode (siehe Kapitel A-F: gerade, gekröpfte, Pendel- oder Kugelelektroden, Elektrodenkappen und -halter, Sonderelektroden).

Einschraubhalter (siehe Kapitel H: Reduzierstücke, Einschraubhalter).

Dichtring (siehe Kapitel H: bei Reduzierstücke, Einschraubhalter / Cu-Dichtring).

Abbildungen rechts sind Beispiele!

Elektrodenhalter:

Bestell-Nummer: L450D1040-001

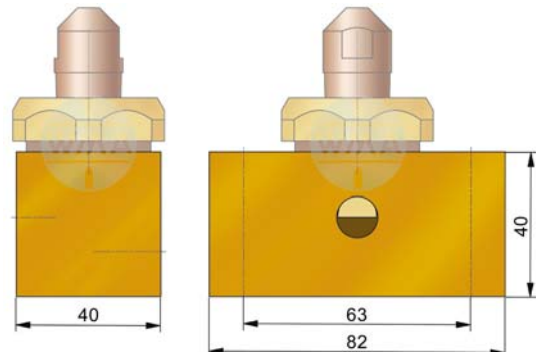

Bestell-Nummer: L450E1045-001

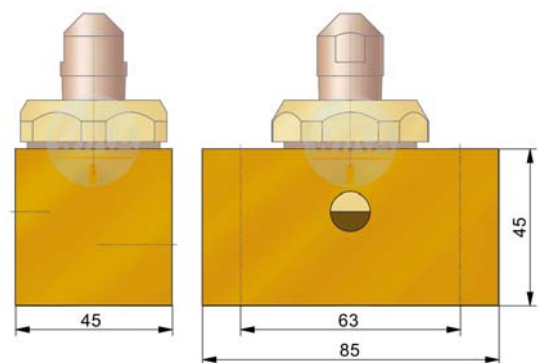

Bestell-Nummer: L450E1045-002

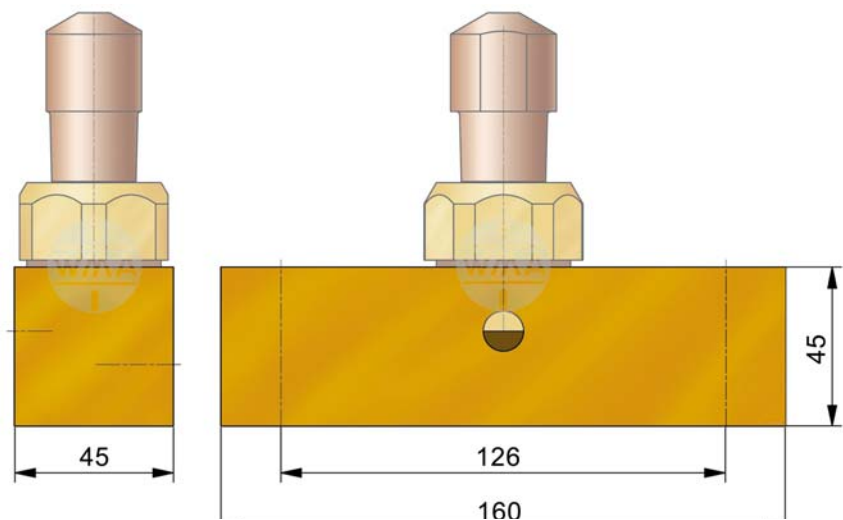

Technische Änderungen, die dem Fortschritt dienen, behalten wir uns vor.

© by WMA Schmidt & Bittner GmbH, Baumwaide 23, D-74360 Illfeld-Auenstein, Tel. +49 7062 9066-0, Fax +49 7062 9066-20
info@wma-sb.de oder wma-sb@t-online.de, <http://www.wma-sb.de>

Elektrodenhalter-4



Elektrodenhalter

Stand: 01.2011

Elektrodenaufspannhalter wassergekühlt

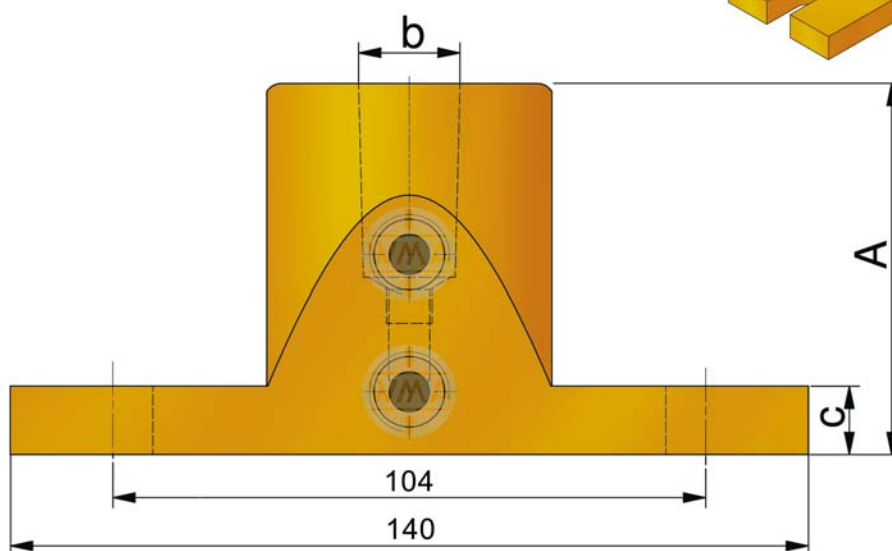
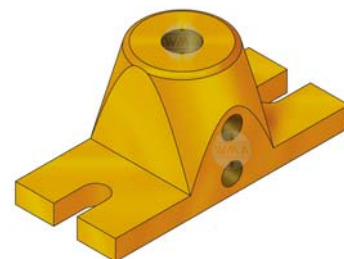

Breite: 60 mm

Lieferbar auch mit Schraubgewinde!

A	b	c	Bestellnummer	
			Messing	Kupfer
65	MK 0 Ø 9,045	12	L65080065-000	L65080065-001
65	MK 1 Ø 12,065	12	L65090065-000	L65090065-001
65	MK 2 Ø 17,780	12	L65101065-000	L65101065-001
70	MK 3 Ø 23,820	15	L70110070-000	L70110070-001
70	MK 4 Ø 31,260	15	L70120070-000	L70120070-001
65	1:10 Ø 10,000	12	L65040065-000	L65040065-001
65	1:10 Ø 12,000	12	L65050065-000	L65050065-001
65	1:10 Ø 15,750	12	L65130065-000	L65130065-001
65	1:10 Ø 17,780	12	L65060065-000	L65060065-001
70	1:10 Ø 21,750	12	L70260070-000	L70260070-001

Technische Änderungen, die dem Fortschritt dienen, behalten wir uns vor.

© by WMA Schmidt & Bittner GmbH, Baumwaide 23, D-74360 Illfeld-Auenstein, Tel. +49 7062 9066-0, Fax +49 7062 9066-20

info@wma-sb.de oder wma-sb@t-online.de, <http://www.wma-sb.de>

Elektrodenhalter-5



Elektrodenhalter

Stand: 01.2011

für Schweißzylinder, nach Norm

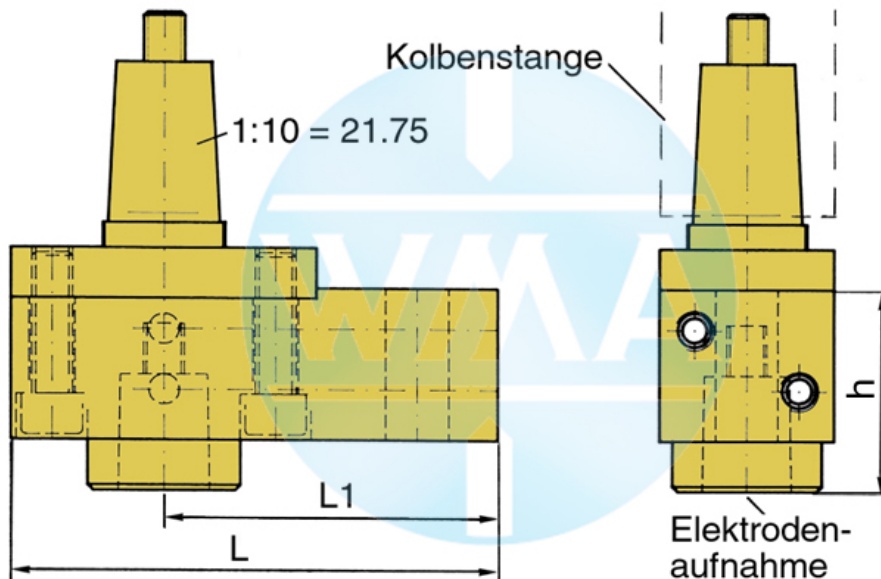

Kolben Ø	L	L1	Wasseranschluss
38	95	65	beidseitig möglich
44	95	65	beidseitig möglich
58	110	80	beidseitig möglich
70	110	80	beidseitig möglich
80	120	90	beidseitig möglich
90	120	90	beidseitig möglich

Lieferbare Kegel für die Elektrodenaufnahme

Kegel	Ø d	h
1 : 10	9,8	39
1 : 10	12,0	39
1 : 10	12,7	39
1 : 10	15,5	39
1 : 10	15,75	39
1 : 10	17,75	50
1 : 10	19,0	50
MK 1	12,065	39
MK 2	17,781	50

Weitere Kegel-Varianten sind möglich!

Technische Änderungen, die dem Fortschritt dienen, behalten wir uns vor.

© by WMA Schmidt & Bittner GmbH, Baumwaide 23, D-74360 Illfeld-Auenstein, Tel. +49 7062 9066-0, Fax +49 7062 9066-20

info@wma-sb.de oder wma-sb@t-online.de, <http://www.wma-sb.de>

Elektrodenhalter-6



Elektrodenhalter

Stand: 01.2011

Schraubstock-Elektrodenhalter

für verschiedene Anwendungen in der Drahtindustrie



WMA

Technische Änderungen, die dem Fortschritt dienen, behalten wir uns vor.

© by WMA Schmidt & Bittner GmbH, Baumwaide 23, D-74360 Illfeld-Auenstein, Tel. +49 7062 9066-0, Fax +49 7062 9066-20
info@wma-sb.de oder wma-sb@t-online.de, <http://www.wma-sb.de>

Elektrodenhalter-7



Elektrodenhalter

Stand: 01.2011



WMA-Sternelektrodenhalter

schneller Wechsel der Unter- oder Oberelektroden,
mit direkter Wasserkühlung

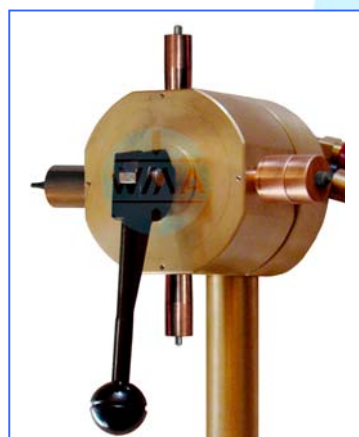
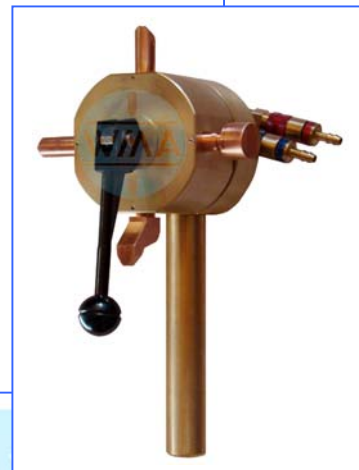
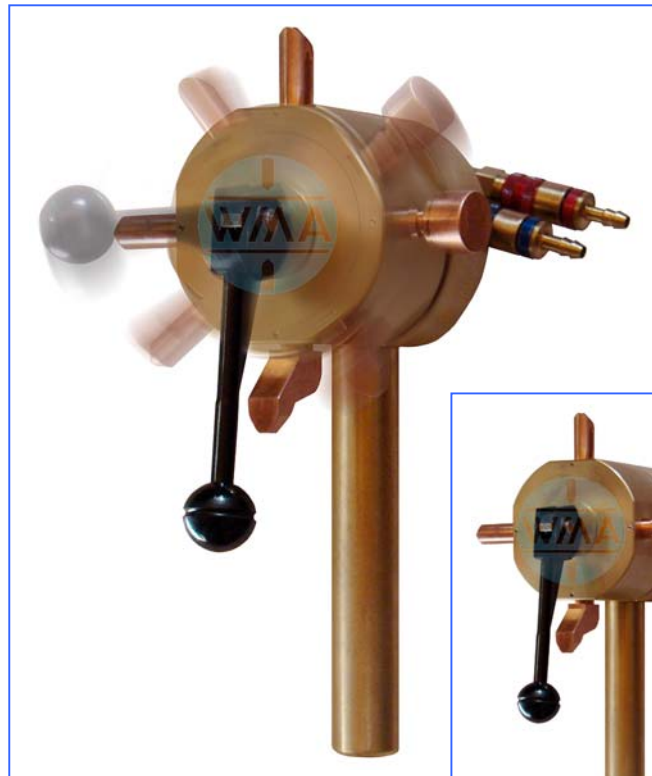

Anwendungsbeispiel:
Schnellwechsel verschiedener
Schweißmuttern-Elektroden mit geringen
Rüst- und Stillstandszeiten.

**Die Abbildungen zeigen ein Beispiel des Sternelektrodenhalters in der Ausführung mit 4-fach-Kopf und Schaft.
Lieferung erfolgt ohne Elektroden und Einschraubhalter!**

Technische Änderungen, die dem Fortschritt dienen, behalten wir uns vor.

© by WMA Schmidt & Bittner GmbH, Baumwaide 23, D-74360 Illfeld-Auenstein, Tel. +49 7062 9066-0, Fax +49 7062 9066-20
info@wma-sb.de oder wma-sb@t-online.de, <http://www.wma-sb.de>

Elektrodenhalter-8



Elektrodenhalter

Stand: 01.2011



Den Sternelektrodenhalter bestellen Sie wie folgt:

Schaft-Ausführung:

Wählen Sie den passenden Kopf für Ihre Schweißaufgaben:

4-fach-Kopf

oder

8-fach-Kopf



Bestellnummer:
XQ7.400.244B000



Bestellnummer:
XQ7.400.244B005

in der **Ausführung mit Schaft**

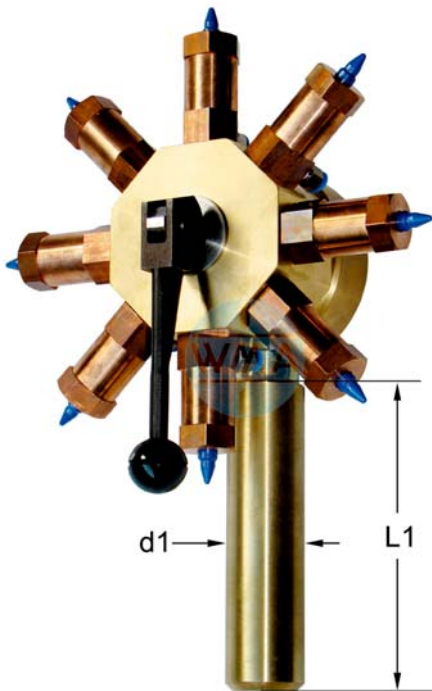

Bei Bestellung bitte immer die Länge **L1** und den Durchmesser **d1** des Schaftes angeben.

Die Abbildungen zeigen Beispiele der Bestückung des Sternelektrodenhalters. Lieferungen erfolgen grundsätzlich ohne Elektroden und Einschraubhalter (siehe Kapitel H).

Technische Änderungen, die dem Fortschritt dienen, behalten wir uns vor.

© by WMA Schmidt & Bittner GmbH, Baumwaide 23, D-74360 Illfeld-Auenstein, Tel. +49 7062 9066-0, Fax +49 7062 9066-20
info@wma-sb.de oder wma-sb@t-online.de, <http://www.wma-sb.de>

Elektrodenhalter-9



Elektrodenhalter

Stand: 01.2011



Den Sternelektrodenhalter bestellen Sie wie folgt:

Rohrarm-Ausführung:

Wählen Sie den passenden Kopf für Ihre Schweißaufgaben:

4-fach-Kopf

oder

8-fach-Kopf



Bestellnummer:
XQ7.400.244B003



Bestellnummer:
XQ7.400.244B004

in der **Ausführung mit Rohrarm**

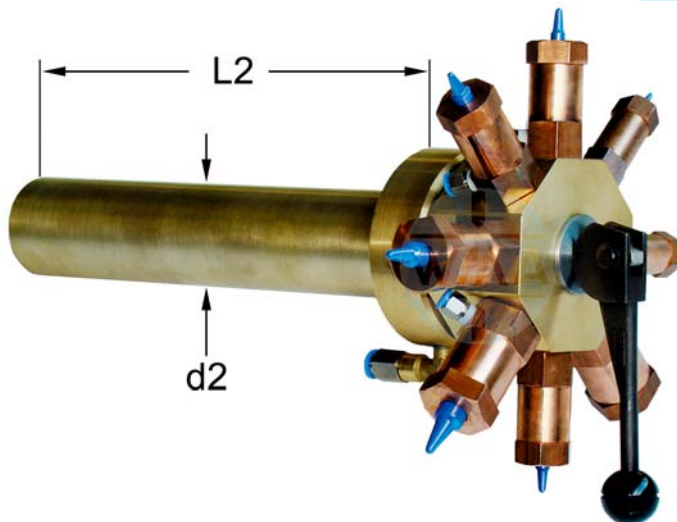

Bei Bestellung bitte immer die Länge **L2** und den Durchmesser **d2** des Rohrarmes angeben.

Die Abbildungen zeigen Beispiele der Bestückung des Sternelektrodenhalters. Lieferungen erfolgen grundsätzlich ohne Elektroden und Einschraubhalter (siehe Kapitel H).

Technische Änderungen, die dem Fortschritt dienen, behalten wir uns vor.

© by WMA Schmidt & Bittner GmbH, Baumwaide 23, D-74360 Illfeld-Auenstein, Tel. +49 7062 9066-0, Fax +49 7062 9066-20
info@wma-sb.de oder wma-sb@t-online.de, <http://www.wma-sb.de>

Elektrodenhalter-10



Elektrodenhalter

Stand: 01.2011

Sonder-Elektrodenhalter

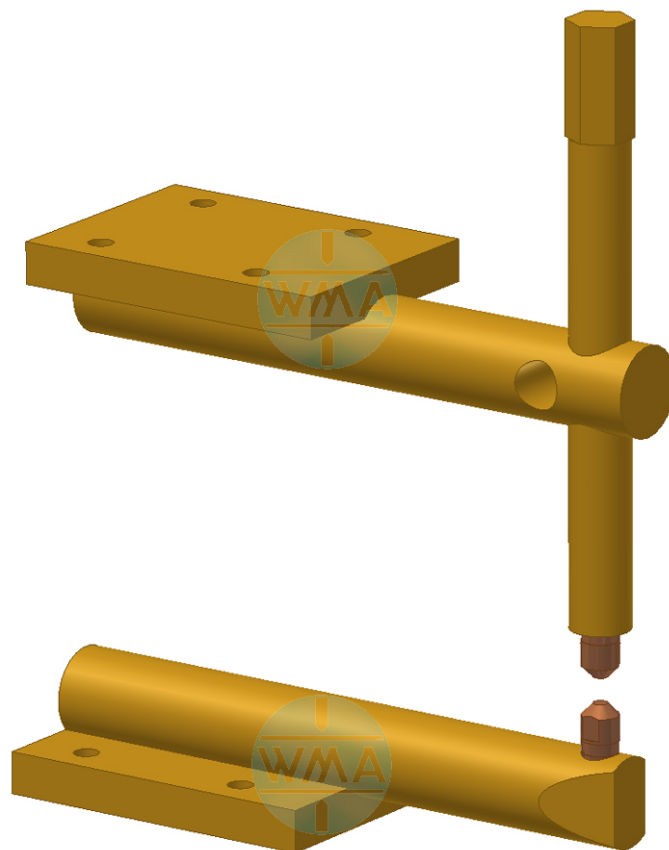

Oberarm (Z-Nr. 1767)

Unterarm (Z-Nr. 1768-3-002)

Technische Änderungen, die dem Fortschritt dienen, behalten wir uns vor.

© by WMA Schmidt & Bittner GmbH, Baumwaide 23, D-74360 Illfeld-Auenstein, Tel. +49 7062 9066-0, Fax +49 7062 9066-20
info@wma-sb.de oder wma-sb@t-online.de, <http://www.wma-sb.de>

Elektrodenhalter-11