



# NMP 7/80-160

Stand: 01.2011

## Pneumatisch betätigte, wassergekühlte\* stationäre Nahtschweißmaschinen

- Quer- und Längsnahtausführungen
- Elektrodenkraft regelbar
- Armabstand hydraulisch einstellbar
- mit Druckluftwartungseinheit
- obere Nahtrolle angetrieben
- getrennt einstellbare Kühlwasserkreisläufe mit Durchfluss- und Temperaturanzeige

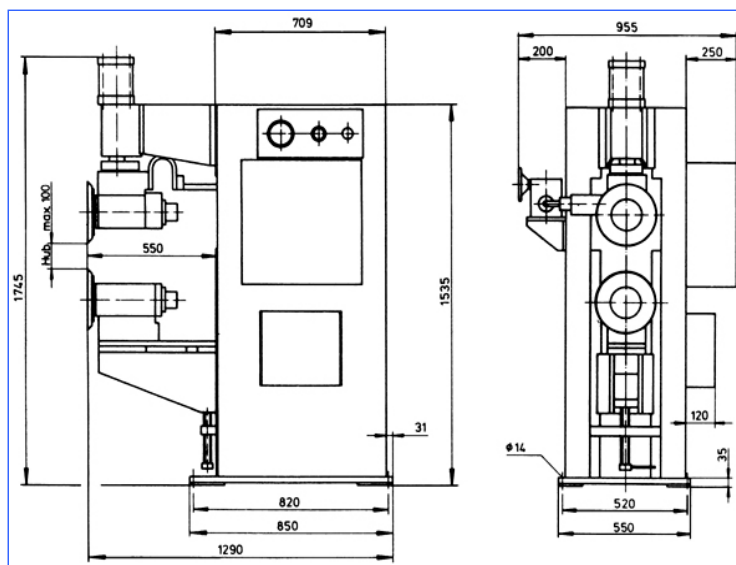

	NMP 7/80	NMP 7/100	NMP 7/125	NMP 7/160
Schweißleistung*	1,25 + 1,25 mm	1,5 + 1,5 mm	2 + 2 mm	
Nennleistung (bei 50% ED)	80 kVA	100 kVA	125 kVA	160 kVA
Anschlussleistung	109 kVA	154 kVA	196 kVA	
Anschlussquerschnitt	70 mm <sup>2</sup>	95 mm <sup>2</sup>	120 mm <sup>2</sup>	
Sicherung, träge	160 A	200 A	250 A	
max. Schweißstrom	20 kA	24,8 kA	29,6 kA	
Elektrodenkraft	145-870 daN	145-870 daN	145-870 daN	860 daN
Ausladung	550-1050 mm	550-1050 mm	550-1050 mm	550 mm
Elektrodenhub	100 mm	100 mm	100 mm	100 mm
Bestellnummer	XP0.128.C01	XP0.130.C01	XP0.131.C01	XP0.134.C01

\* Die Angabe der max. Schweißwerte bezieht sich auf Stahlblech.

**Standardausführung; Bestellnummer bezieht sich auf NMP 7QL/160 mit kombinierter Quer- und Längsnaht**

Verschiedene Schweißsteuerungen können verwendet werden.

\*ein Wasserrückkühler ist im Lieferumfang nicht enthalten!

**WMA ist Generalvertreter für NIMAK-Schweißmaschinen in Baden-Württemberg**

Technische Änderungen, die dem Fortschritt dienen, behalten wir uns vor.

© by WMA Schmidt & Bittner GmbH, Baumwaide 23, D-74360 Illfeld-Auenstein, Tel. +49 7062 9066-0, Fax +49 7062 9066-20  
info@wma-sb.de oder wma-sb@t-online.de, http://www.wma-sb.de

**NMP-1**



# NMP 7/80-160

Stand: 01.2011

## Optionale Umbauten (Beispiele)

Rollnahtschweißmaschine  
zum Quernahtschweißen von Filterkorb-Deckeln



Rollnahtschweißmaschine  
zum Längsschweißen von Filterkorb-Mänteln

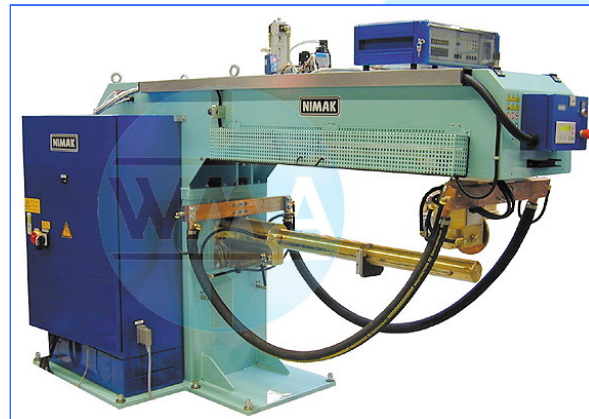

Umbau zur  
Tank-Rollnahtschweißmaschine

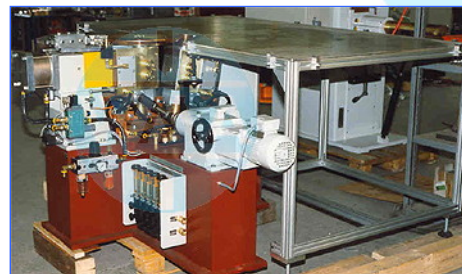

Umbau für  
Schabetechnik



**WMA ist Generalvertreter für NIMAK-Schweißmaschinen in Baden-Württemberg**

*Technische Änderungen, die dem Fortschritt dienen, behalten wir uns vor.*

© by WMA Schmidt & Bittner GmbH, Baumwaide 23, D-74360 Illfeld-Auenstein, Tel. +49 7062 9066-0, Fax +49 7062 9066-20  
info@wma-sb.de oder wma-sb@t-online.de, <http://www.wma-sb.de>

**NMP-2**



# NMP 7/80-160

Stand: 01.2011

**Optional können folgende Geräte und Ausrüstungsstücke angebaut werden:**

Durchflusswächter



Druckmessgeräte

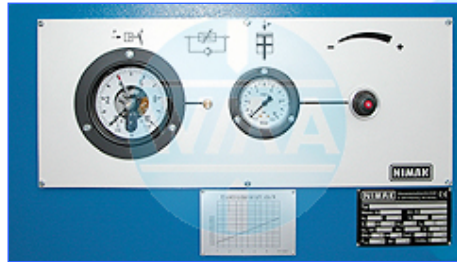

Wasserfilter



Höhenverstellung des Tisches mit Gewindestange und Ratsche



Zustellzylinder Mit Handrad



Unterarmstütze

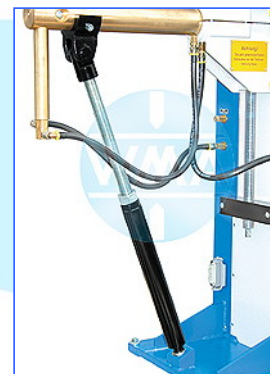

Technische Änderungen, die dem Fortschritt dienen, behalten wir uns vor.

© by WMA Schmidt & Bittner GmbH, Baumwaide 23, D-74360 Illfeld-Auenstein, Tel. +49 7062 9066-0, Fax +49 7062 9066-20  
info@wma-sb.de oder wma-sb@t-online.de, <http://www.wma-sb.de>

NMP-3